

# EWU-D-Turnier 2022 in Allensbach-Langenrain

## TRAIL IN HAND

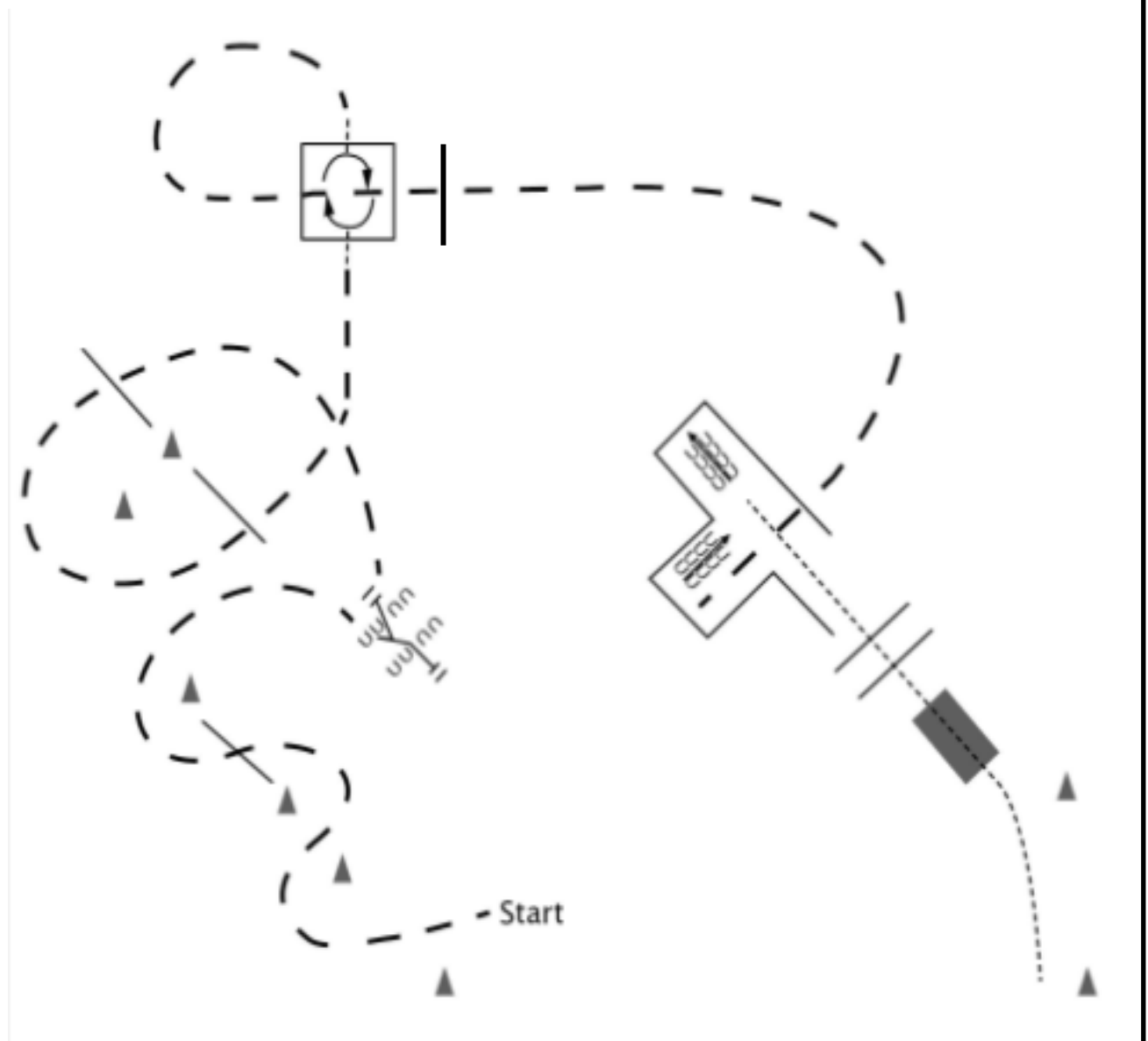

### TRAIL IN HAND Beschreibung

1. Jog Slalom um Hütchen, über Stange zum Tor.
2. Durch das Tor **(mit der linken Hand aufmachen)**. Jog over.
3. Walk in Box. 360° Drehung nach rechts. Walk out.
4. Jog über Box, über Stangen und in Gasse
5. Back up durch L
6. Walk out, über Stangen und über Brücke
7. Walk zum Ende

## TRAIL LK4 A + B

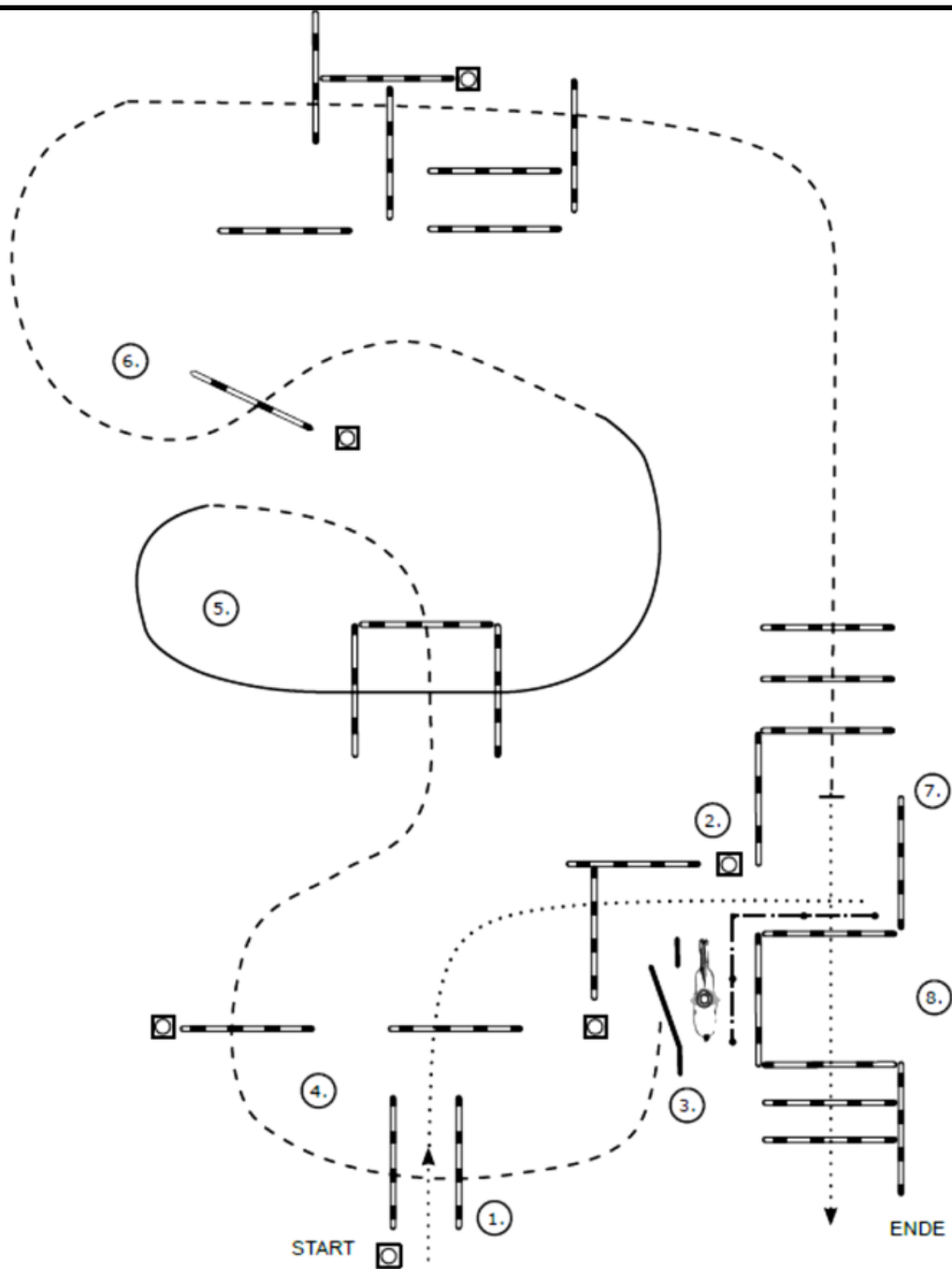

### TRAIL LK4 A + B Beschreibung

1. Walk over, Stop
2. Back up
3. Tor (linke Hand), Jog out
4. Jog over
5. Lope over (Linksgalopp)
6. Jog over
7. Jog in, Stop
8. Walk over

## TRAIL LK5 A + B

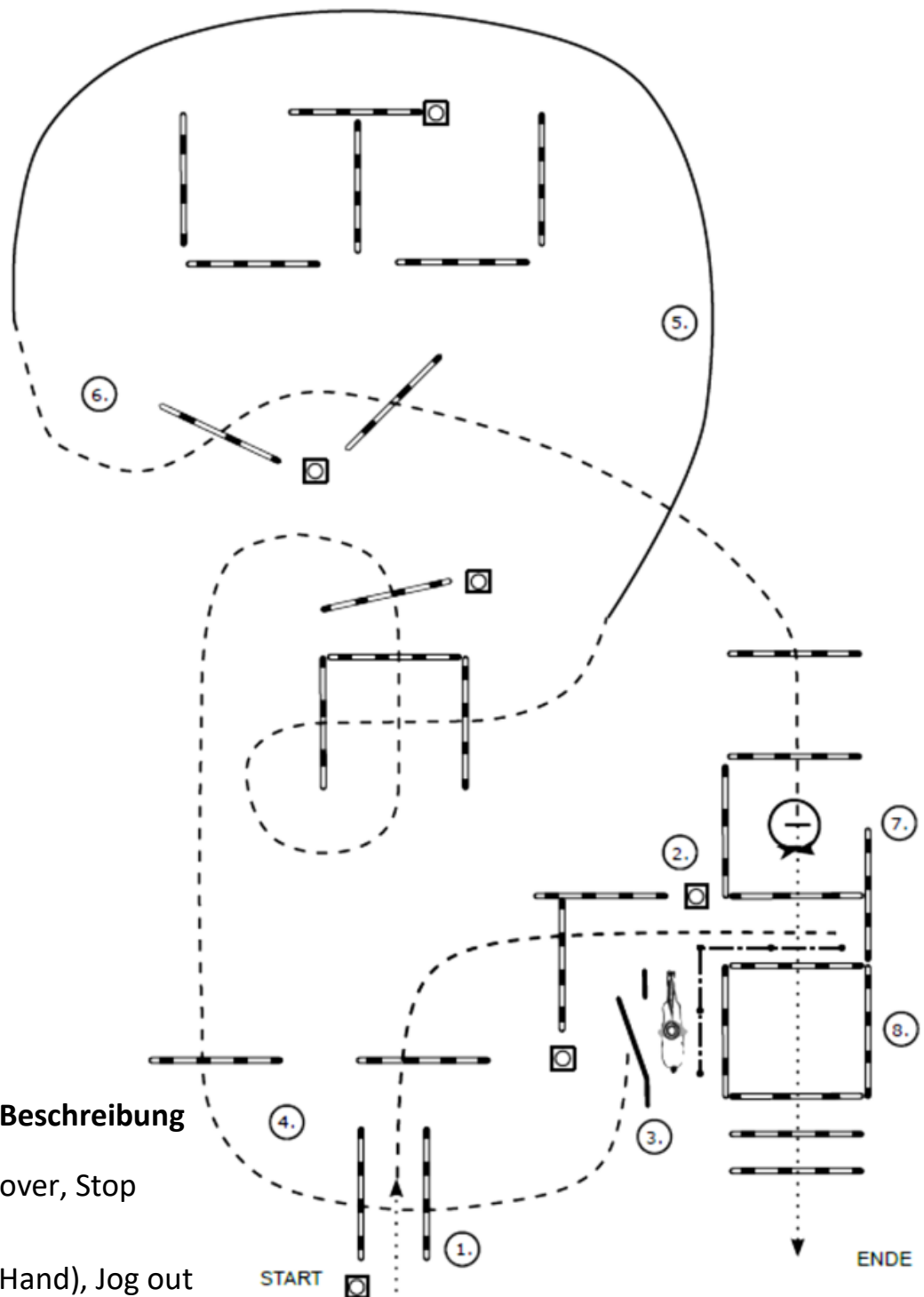

### TRAIL LK5 A + B Beschreibung

1. Walk, Jog over, Stop
2. Back up
3. Tor (linke Hand), Jog out
4. Jog over
5. Lope (Linksgalopp)
6. Jog over
7. Jog in, Stop, 360° Turn (rechts oder links)
8. Walk over

## DOG TRAIL

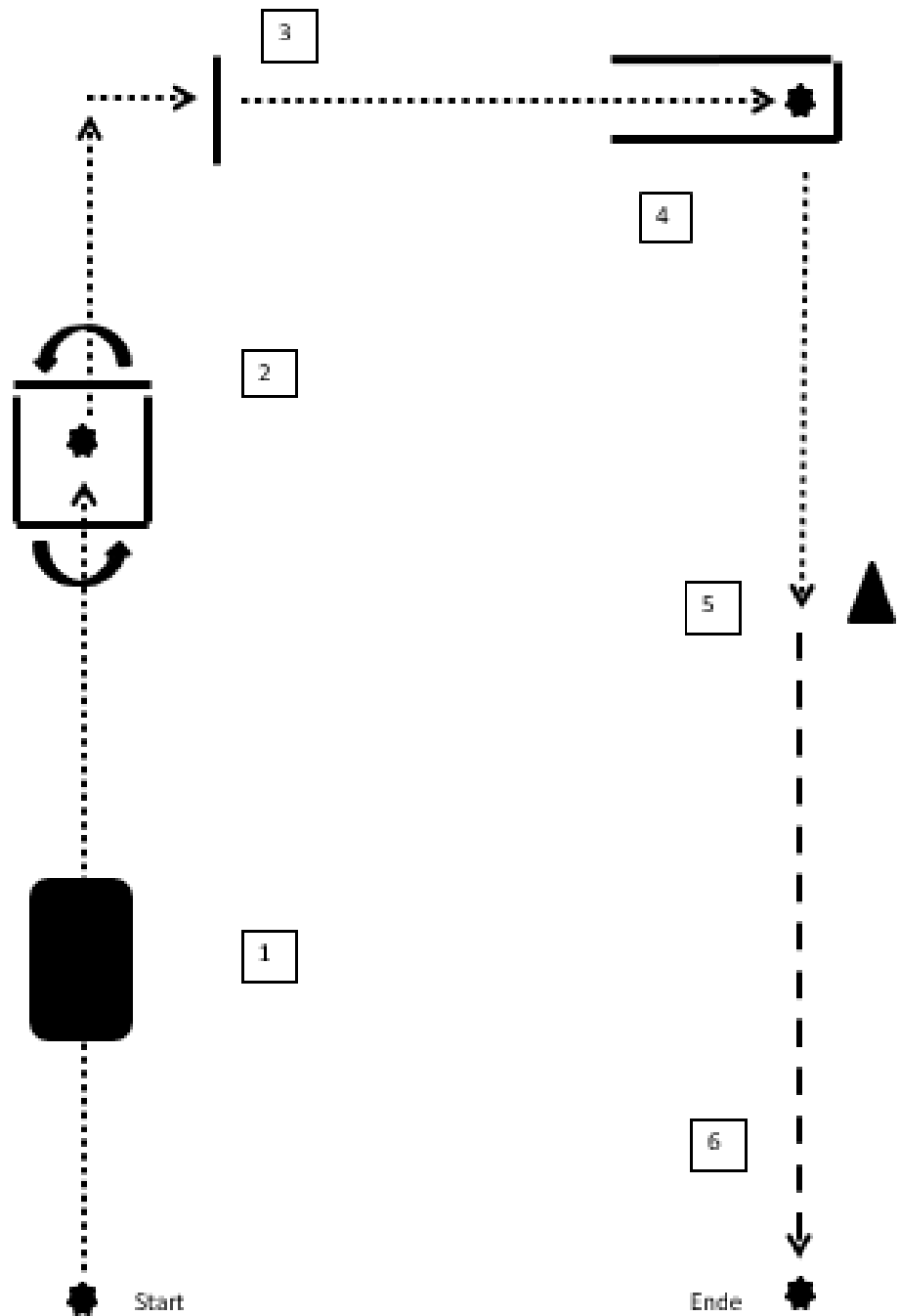

### DOG TRAIL Beschreibung

1. Hund über Brücke schicken, Auf der Brücke liegt ein Leckerli, Hund darf das Leckerli nicht nehmen
2. Sitz in Box, Besitzer geht einmal drum herum
3. Sprung
4. Hund ablegen in Gasse, Besitzer geht weiter bis 5
5. Hund rufen, Kunststück nach Wahl vorführen
6. Bei Fuß im Jog die Arena verlassen

Zur Bewertung des Hundes wird das Hundereglement des Horse und Dog Trail herangezogen

## WALK-TROT TRAIL

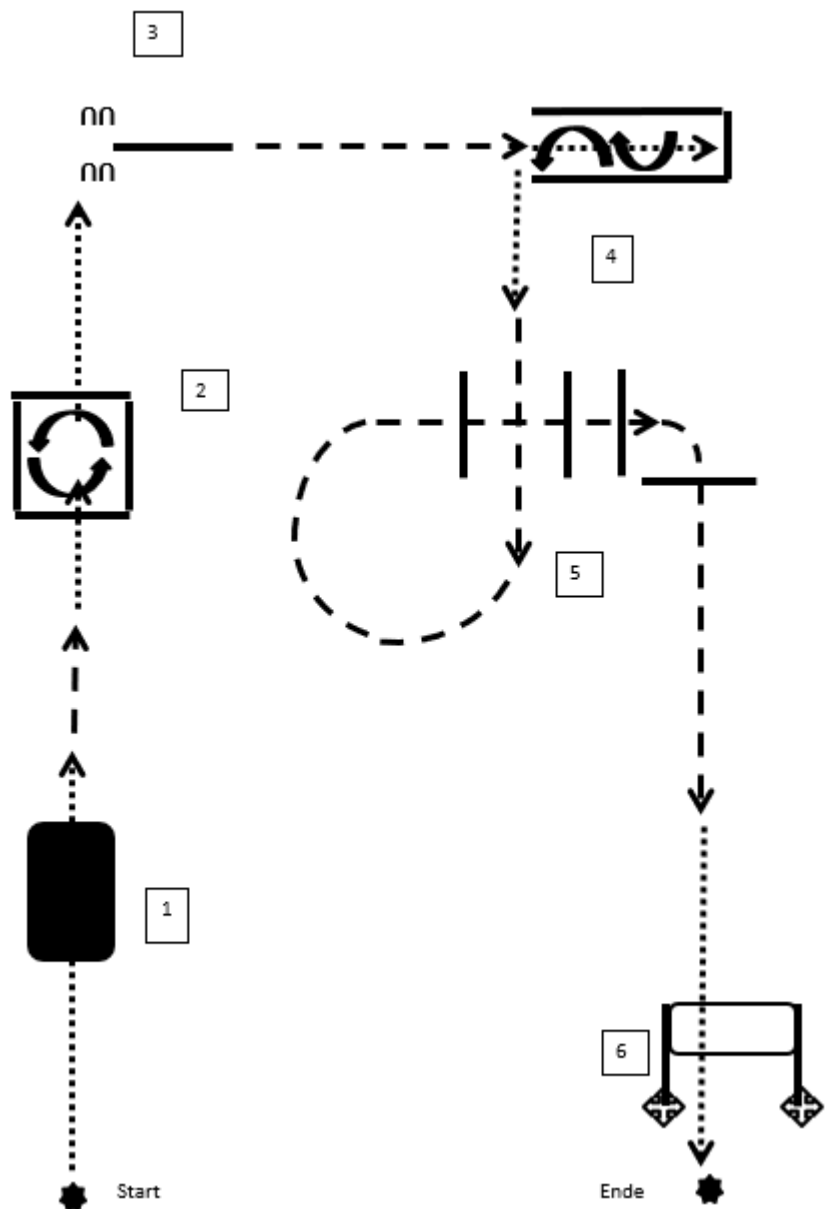

### WALK-TROT TRAIL Beschreibung

1. Walk over Brücke
2. Walk in, Box 360° Drehung links, Walk out
3. Sidepass rechts
4. Walk in, Back up
5. Jog over
6. Tor (mit der linken Hand öffnen)

## WALK-TROT HORSEMANSHIP

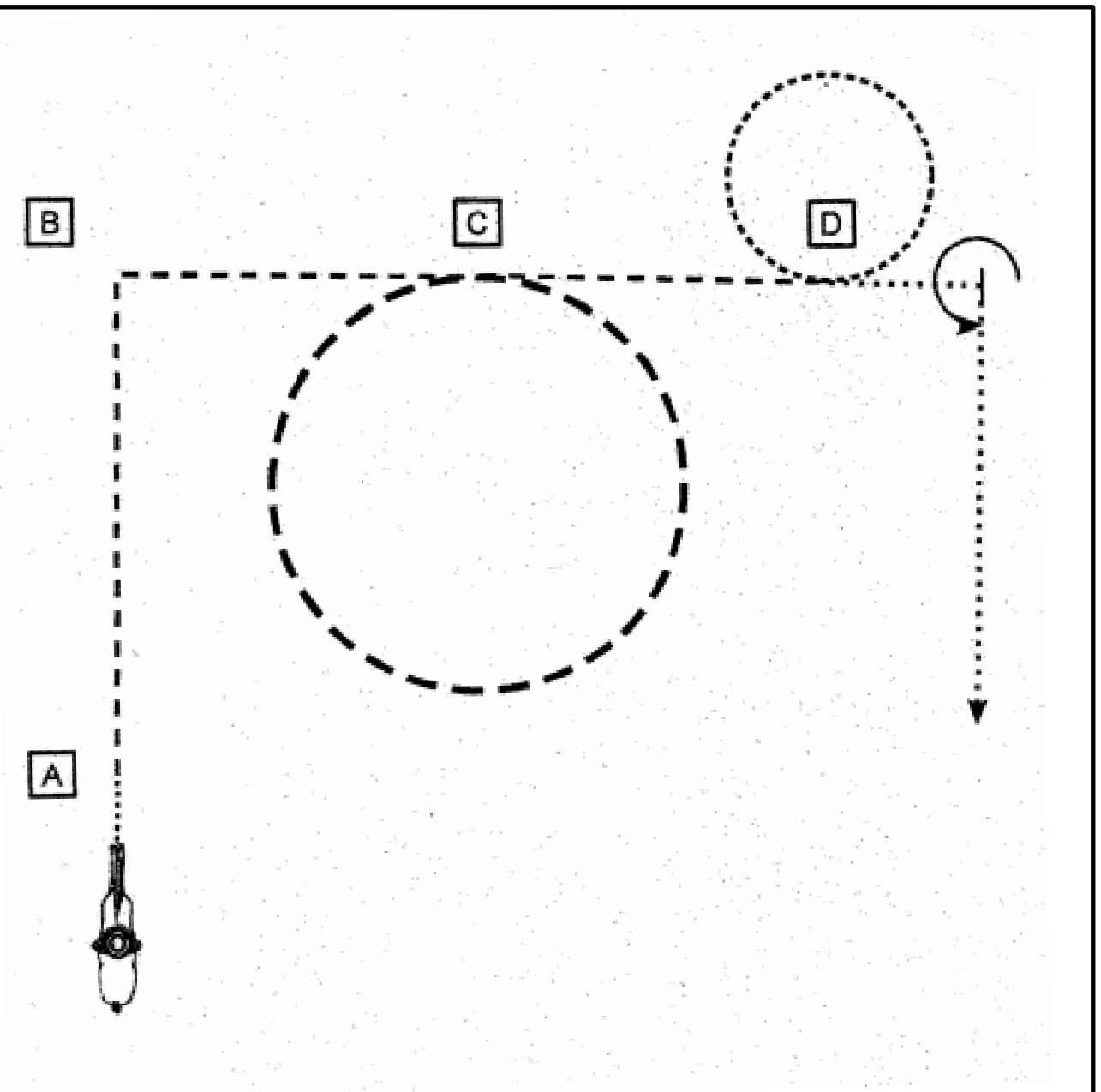

### WALK-TROT HORSEMANSHIP Beschreibung

1. Walk bis A
2. Jog bis B, jog corner und weiter bis C
3. Bei C Extended Jogzirkel
4. Jog bis D
5. Walkzirkel um D und hinter D – Stop
6. Hinterhandsdrehung 270° nach links
7. Walk in den Warm-up-Bereich

WESTERN HORSEMANSHIP LK4 A/B

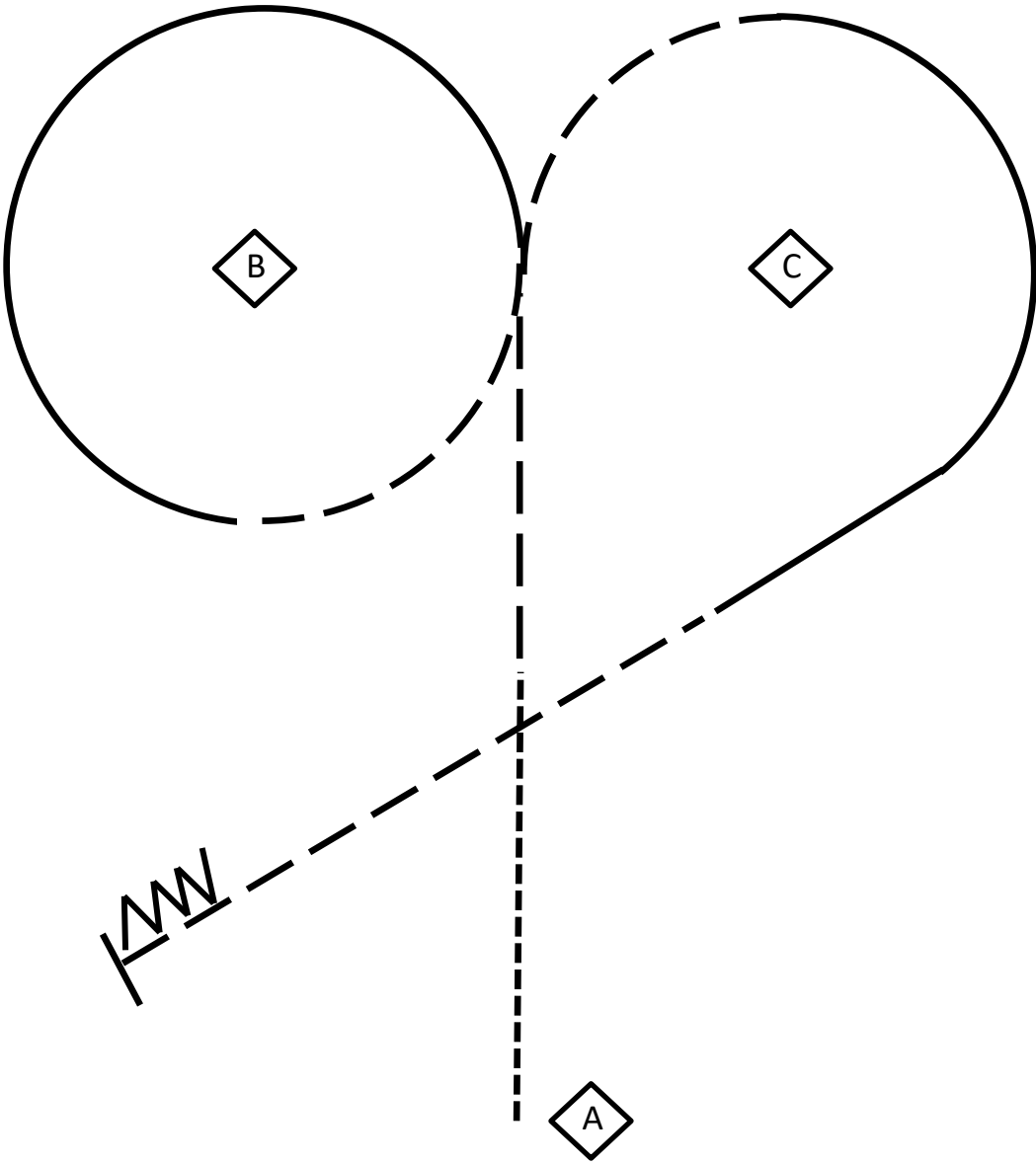

**Be ready at A**

- 1. Walk, jog
- 2. Lope left around B
- 3. Jog S
- 4. Lope right
- 5. Jog, Stop, Back up

## WESTERN HORSEMANSHIP LK5 A/B

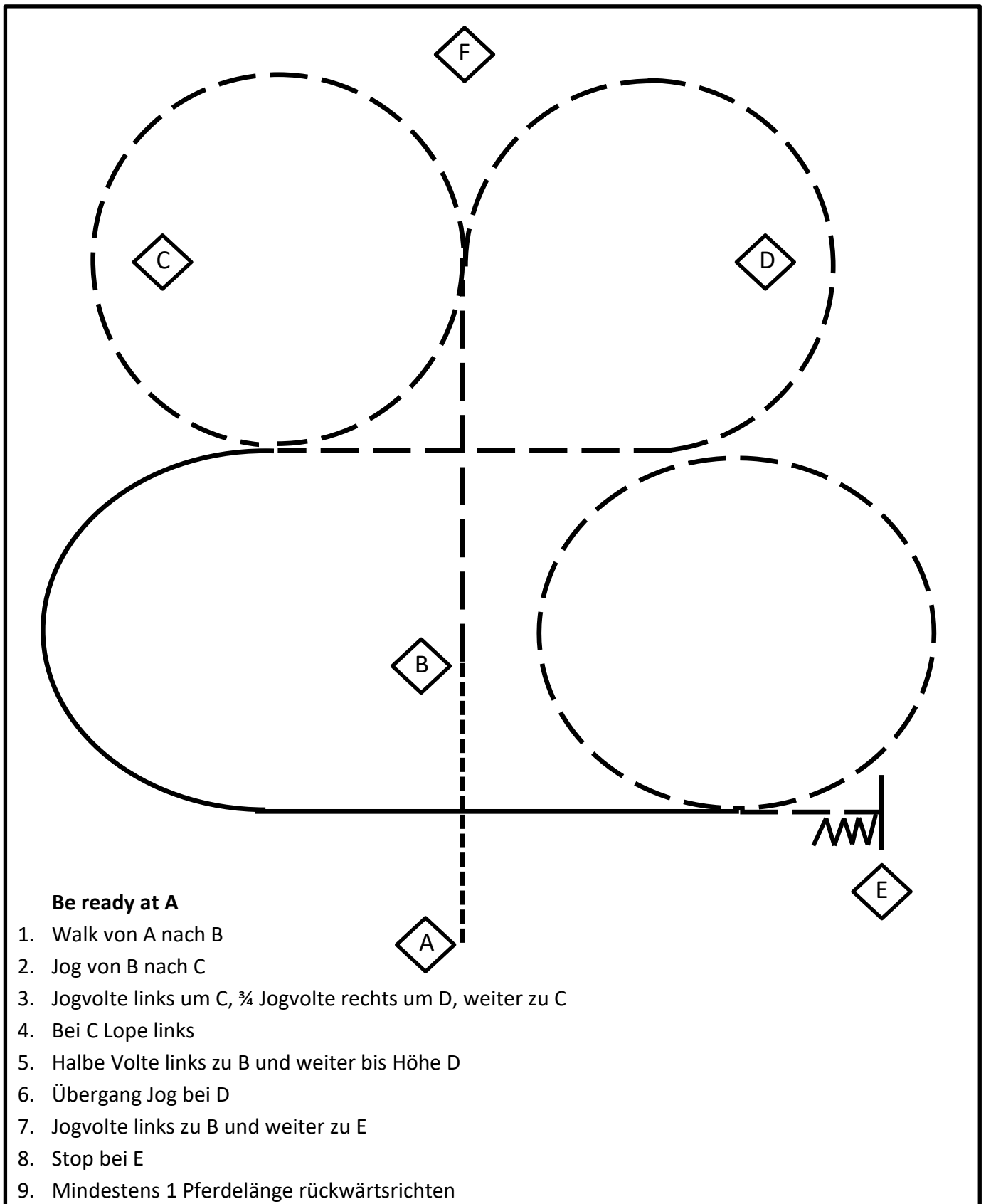



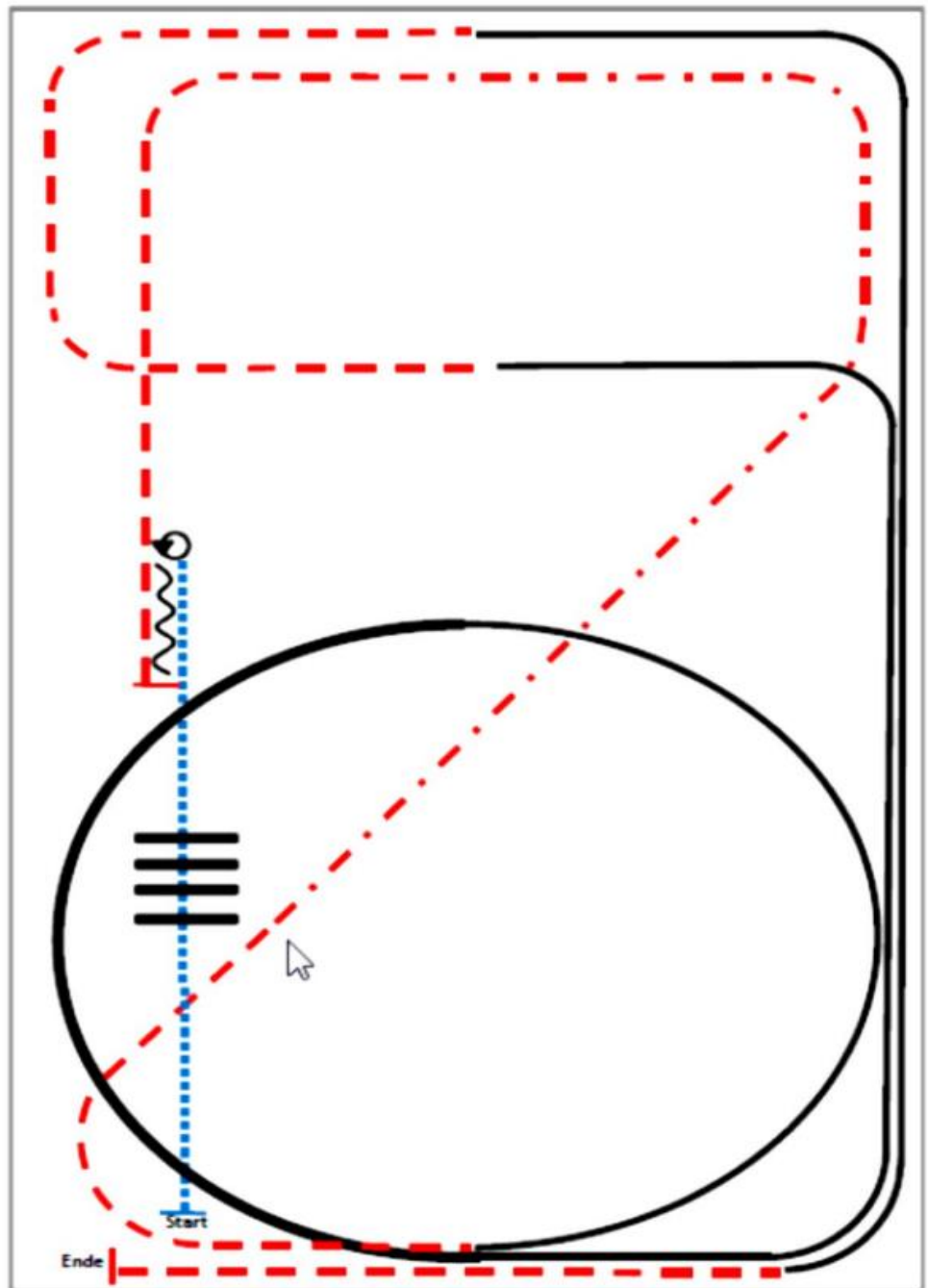

### Beschreibung

1. Walk
2. Walk over, Walk
3. Stop, 360° Turn (rechts oder links)
4. Back
5. Trot
6. Extended Trot, Trot
7. Linksgalopp
8. Extended Lope, Lope
9. Trot
10. Rechtsgalopp
11. Trot, Stop

## SHOWMANSHIP AT HALTER LK4/5 A/B

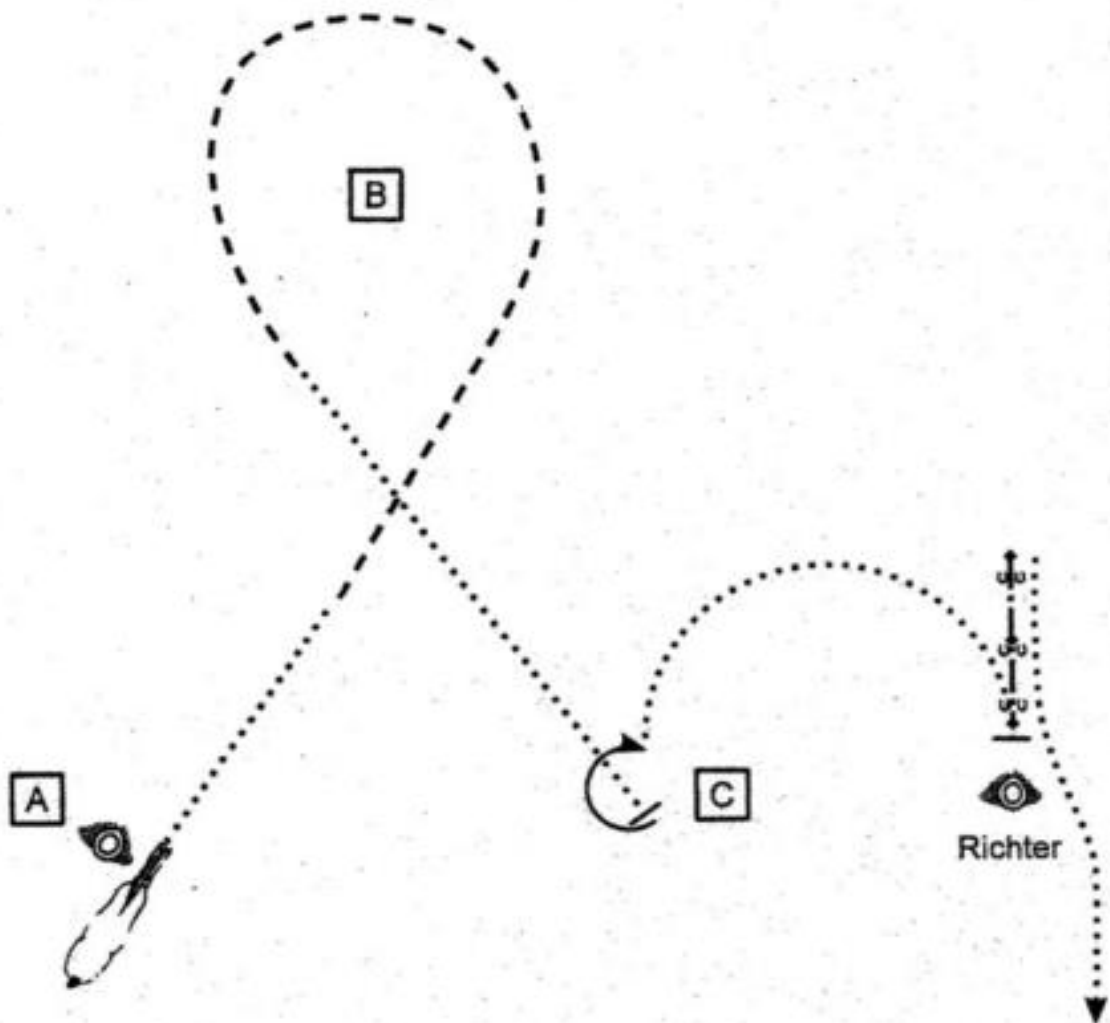

### SHOWMANSHIP AT HALTER Beschreibung

1. Walk den halben Weg bis B
2. Jog zu und um B
3. Walk bis C - Stop
4. 225° Turn
5. Walk einen halben Zirkel bis zum Richter - Stop
6. Set up
7. Back up
8. Walk in den Warm-up-Bereich

## RANCH RIDING LK 4 A/B Nr.29

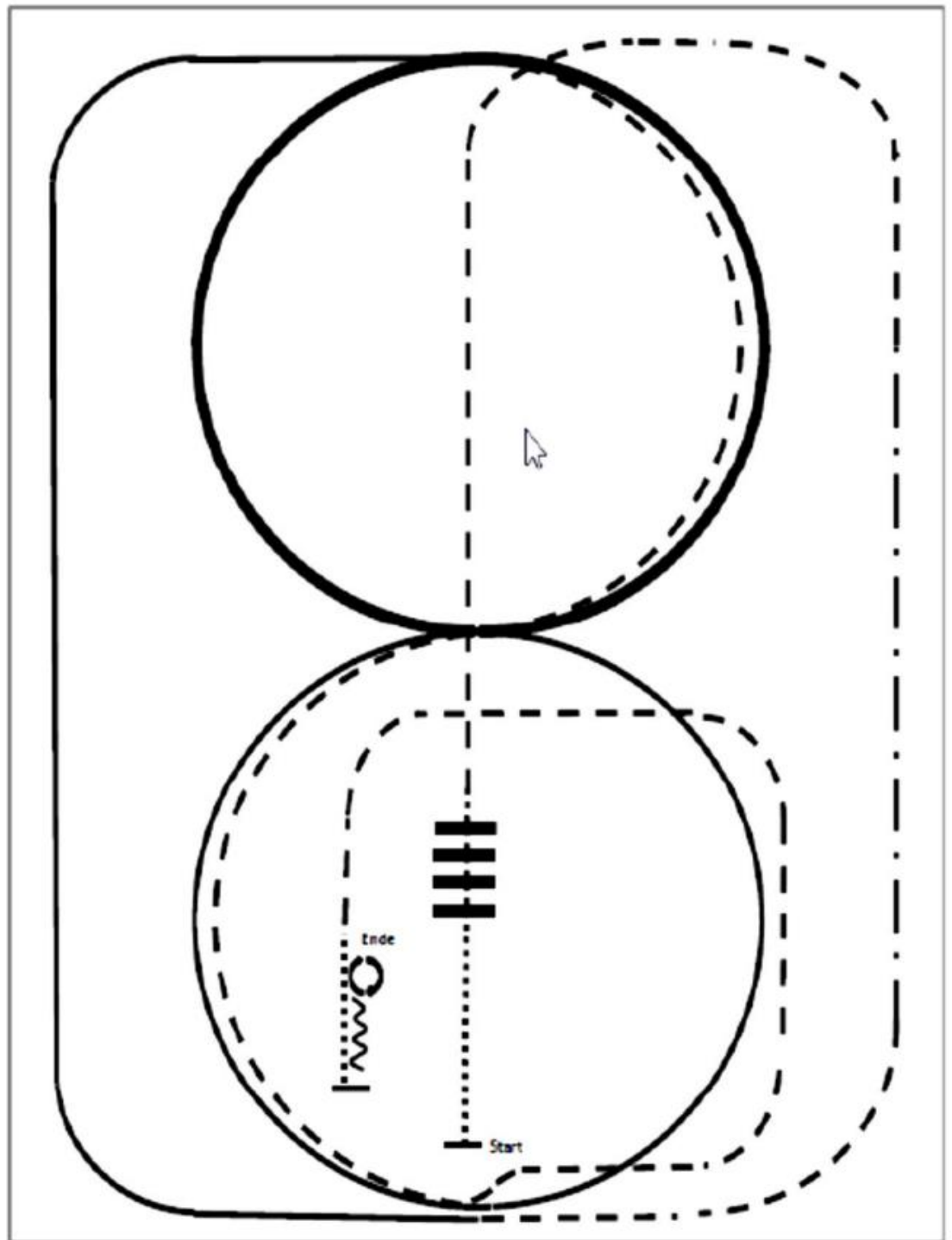

### Beschreibung

1. Walk
2. Walk over
3. Trot
4. Extended Trot, Trot
5. Rechtsgalopp
6. Extended Lope Zirkel rechts
7. Trot (2 x  $\frac{1}{2}$  Zirkel)
8. Zirkel Linksgalopp
9. Trot
10. Walk
11. Stop, Back up
12. 180° Turn rechts
13. 180° Turn links

## WALK-TROT RANCH RIDING

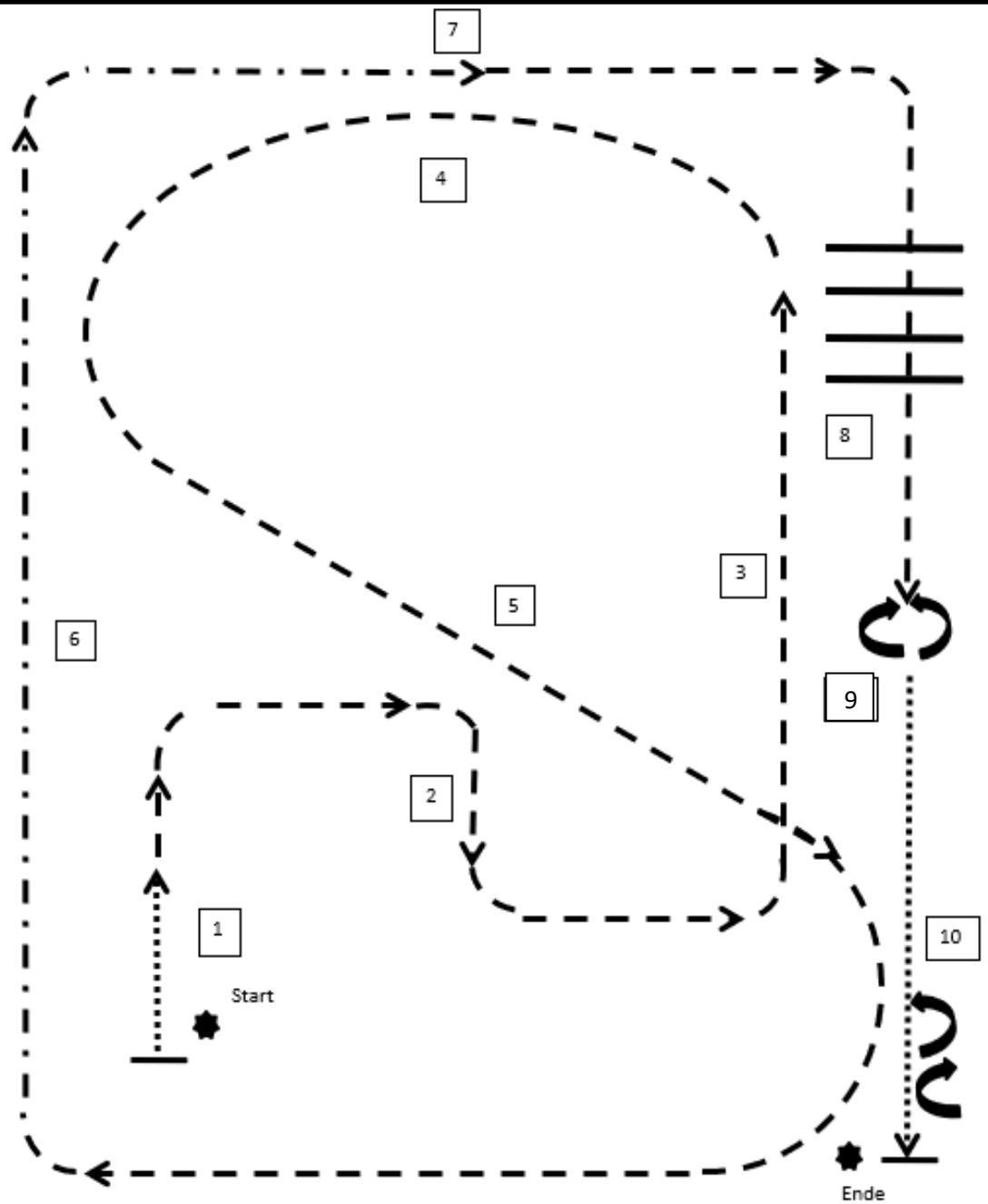

### Beschreibung

1. Walk
2. Trot corner
3. Trot ganze Bahn
4. Trot halber Zirkel
5. Trot
6. Extended Trot
7. Trot
8. Trot over
9. Stop, Turn 360° (beide Richtungen)
10. Walk, Stop, Back Up

## RANCH RIDING LK1-3

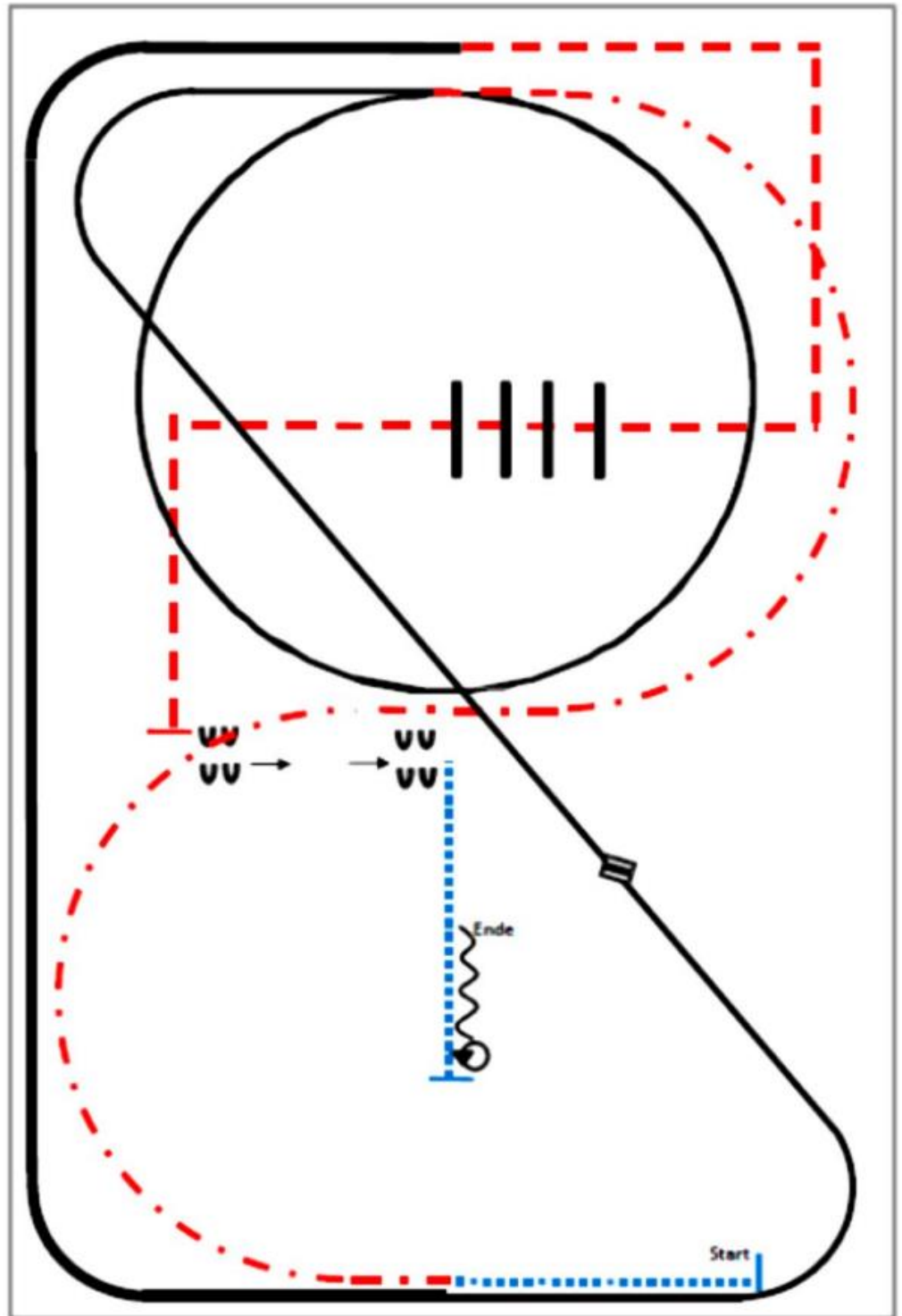

### Beschreibung

1. Walk
2. Extended Trot, Trot
3. 1 Zirkel Linksgalopp, Linksgalopp
4. Galoppwechsel (fliegend oder einfach)
5. Rechtsgalopp
6. Extended Lope
7. Trot corners
8. Trot over, Trot
9. Stop, Sidepasslinks
10. Walk, Stop
11. 360° Turn (rechts oder links), Back up